

并行计算

——结构·算法·编程

主讲教师：谢磊

第二篇 并行算法的设计

第四章 并行算法的设计基础

第五章 并行算法的一般设计方法

第六章 并行算法的基本设计技术

第七章 并行算法的一般设计过程

第六章 并行算法的基本设计技术

6.1 划分设计技术

6.2 分治设计技术

6.3 平衡树设计技术

6.4 倍增设计技术

6.5 流水线设计技术

6.1 划分设计技术

6.1.1 均匀划分技术

6.1.2 方根划分技术

6.1.3 对数划分技术

6.1.4 功能划分技术

归并排序 (Merge Sort)

- * A merge sort works as follows:
 - * If the list is of length 0 or 1, then it is already sorted. Otherwise:
 - * Divide the unsorted list into two sublists of about half the size.
 - * Sort each sublist recursively by re-applying the merge sort.
 - * Merge the two sublists back into one sorted list.

归并排序 (Merge Sort)

- * Merge sort incorporates two main ideas to improve its runtime:
 - * A small list will take fewer steps to sort than a large list.
 - * Fewer steps are required to construct a sorted list from two sorted lists than from two unsorted lists. For example, you only have to traverse each list once if they're already sorted.

归并排序示例

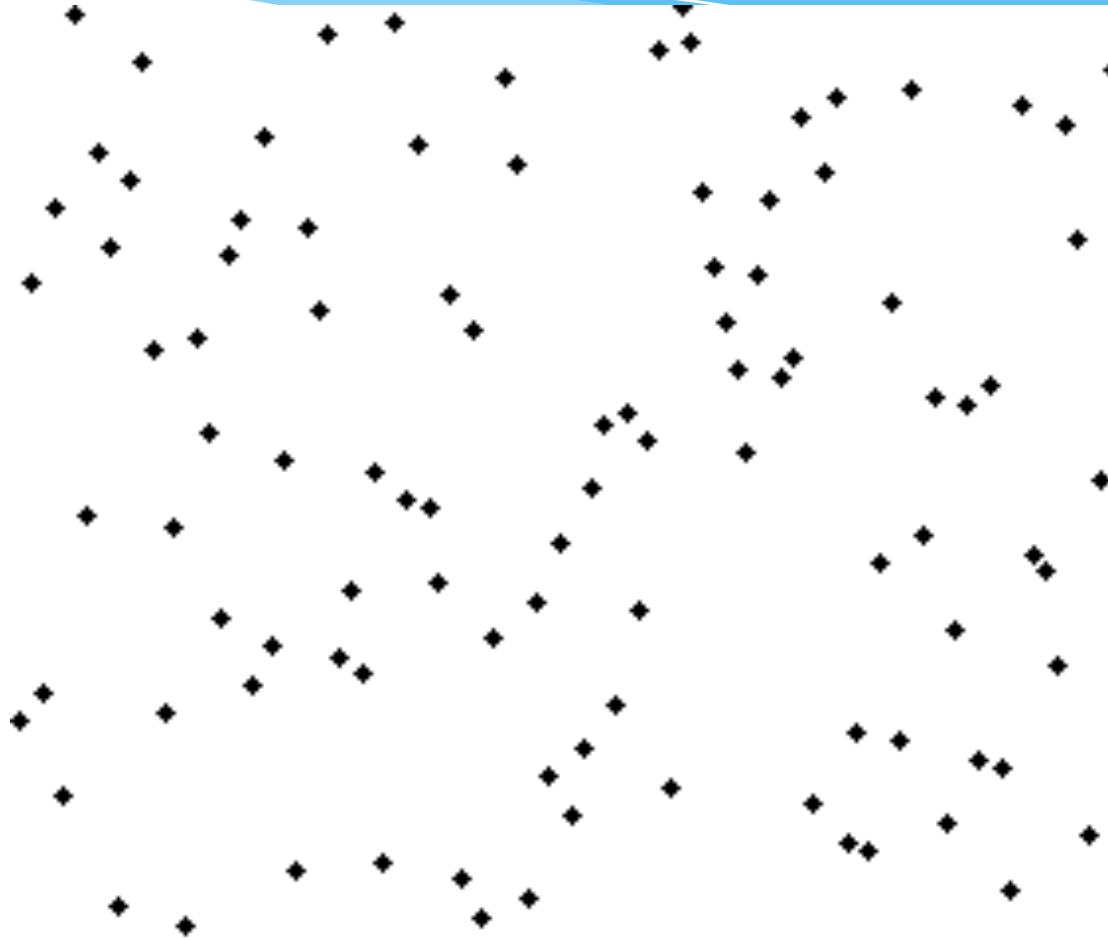

均匀划分技术

* 划分方法

n个元素 $A[1..n]$ 分成p组，每组 $A[(i-1)n/p+1..in/p]$ ， $i=1\sim p$

* 示例：MIMD-SM模型上的PSRS排序

begin

(1)均匀划分：将n个元素 $A[1..n]$ 均匀划分成p段，每个 p_i 处理
 $A[(i-1)n/p+1..in/p]$

(2)局部排序： p_i 调用串行排序算法对 $A[(i-1)n/p+1..in/p]$ 排序

(3)选取样本： p_i 从其有序子序列 $A[(i-1)n/p+1..in/p]$ 中选取p个样本元素

(4)样本排序：用一台处理器对 p^2 个样本元素进行串行排序

(5)选择主元：用一台处理器从排好序的样本序列中选取p-1个主元，并播送给其他 p_i

(6)主元划分： p_i 按主元将有序段 $A[(i-1)n/p+1..in/p]$ 划分成p段

(7)全局交换：各处理器将其有序段按段号交换到对应的处理器中

(8)归并排序：各处理器对接收到的元素进行归并排序

end.

均匀划分技术

* 例6.1 PSRS排序过程。N=27, p=3, PSRS排序如下:



图6.1

6.1 划分设计技术

6.1.1 均匀划分技术

6.1.2 方根划分技术

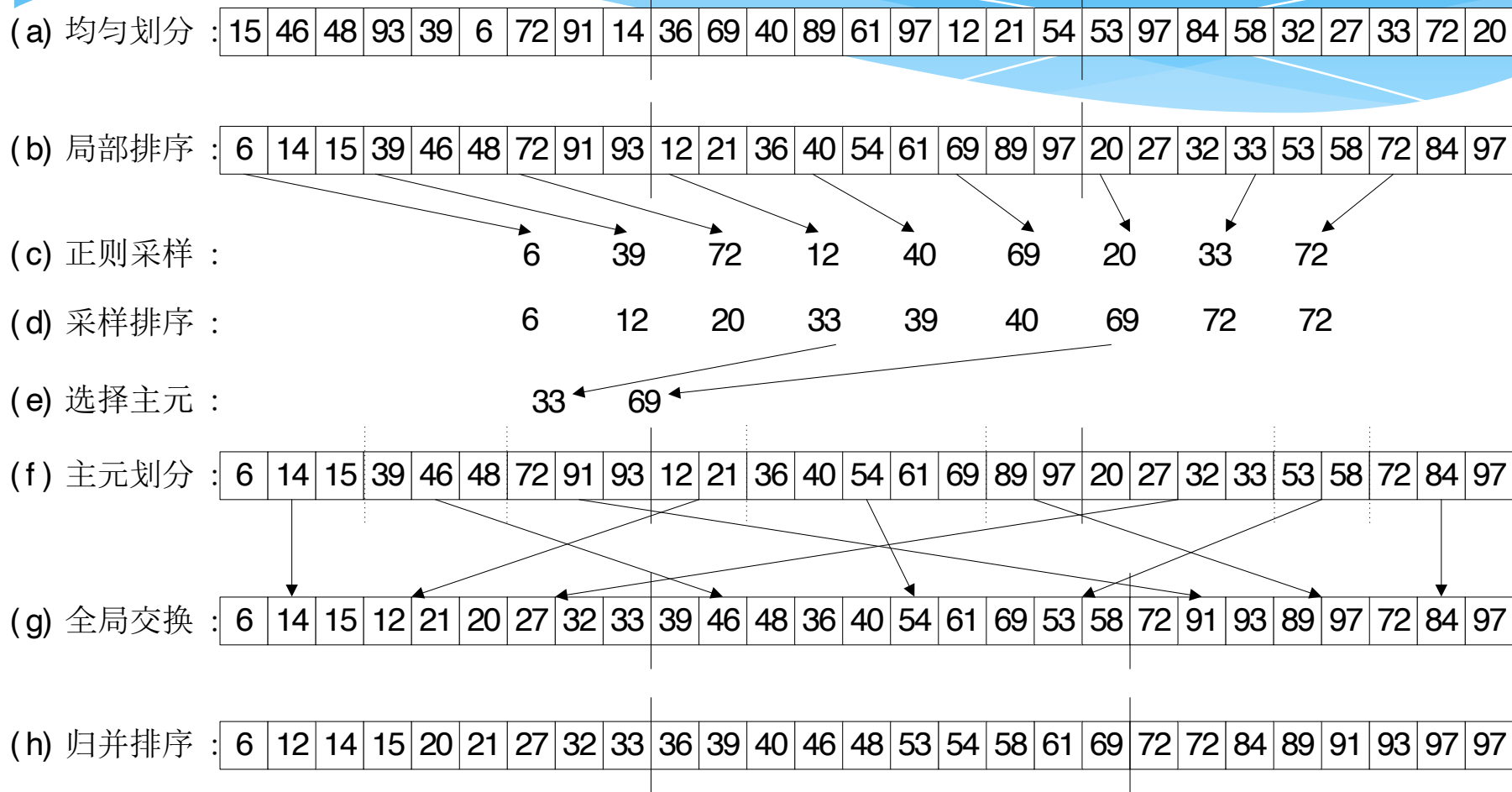
6.1.3 对数划分技术

6.1.4 功能划分技术

方根划分技术

* 划分方法

n个元素A[1..n]分成A[(i-1)n^{^(1/2)}+1..in^{^(1/2)}], i=1~n^{^(1/2)}

* 示例：SIMD-CREW模型上的 $k = \lfloor \sqrt{pq} \rfloor$ Valiant归并(1975年发表)

//有序组A[1..p]、B[1..q], (假设p≤q), 处理器数 $k = \lfloor \sqrt{pq} \rfloor$

begin

(1)方根划分: A,B分别按 $i \lfloor \sqrt{p} \rfloor$ 和 $j \lfloor \sqrt{q} \rfloor$ 分成若干段 ($i=1 \sim \lfloor \sqrt{p} \rfloor, j=1 \sim \lfloor \sqrt{q} \rfloor$) ;

(2)段间比较: A划分元与B划分元比较(至多 $\lfloor \sqrt{p} \rfloor \cdot \lfloor \sqrt{q} \rfloor$ 对),

确定A划分元应插入B中的区段;

(3)段内比较: A划分元与B相应段内元素进行比较, 并插入适当的位置;

(4)递归归并: B按插入的A划分元重新分段, 与A相应段(A除去原划分元)

构成了成对的段组, 对每对段组递归执行(1)~(3), 直至A

组为0时, 递归结束; 各组仍按 $k = \lfloor \sqrt{pq} \rfloor$ 分配处理器;

end.

方根划分技术

■ 算法分析

(1) 算法在并行递归过程中所需的处理器数 $\leq k = \lfloor \sqrt{pq} \rfloor$

段间比较: $\lfloor \sqrt{p} \rfloor \cdot \lfloor \sqrt{q} \rfloor$ 比较对数 $\leq \lfloor \sqrt{pq} \rfloor = k$;

段内比较: $\lfloor \sqrt{p} \rfloor \cdot (\lfloor \sqrt{q} \rfloor - 1) \leq \lfloor \sqrt{pq} \rfloor = k$

递归调用: 设 **A, B** 分成若干子段对为 $(p_1, q_1), (p_2, q_2), \dots$

则 $\sum p_i \leq p, \sum q_i \leq q$, 由 Cauchy 不等式 \Rightarrow

$$\sum \lfloor \sqrt{p_i q_i} \rfloor \leq \lfloor \sum \sqrt{p_i q_i} \rfloor \leq \lfloor \sqrt{\sum p_i \sum q_i} \rfloor \leq \lfloor \sqrt{pq} \rfloor = k$$

综上, 整个过程可用处理器数 $k = \lfloor \sqrt{pq} \rfloor$ 完成。

(2) 时间分析

记 λ_i 是第 i 次递归后的 **A** 组最大长度, $\Rightarrow \lambda_0 = p, \lambda_i \leq \lfloor \sqrt{\lambda_{i-1}} \rfloor \leq \dots \leq \lfloor p^{2^{-i}} \rfloor$

算法在 $\lambda_i = \text{常数 } C$ 时终止递归, 即 $\lfloor p^{2^{-i}} \rfloor \geq \text{常数 } C \Rightarrow i \leq \log \log p + \text{常数 } C_1$

由(1)知算法中其他各步的时间为 **O(1)**, 所以 Valiant 归并算法时间

$$t_k(p, q) = O(\log \log p) \quad p \leq q$$

6.1 划分设计技术

6.1.1 均匀划分技术

6.1.2 方根划分技术

6.1.3 对数划分技术

6.1.4 功能划分技术

对数划分技术

* 关于划分技术的思考

- * 为了确定A序列中的划分元素在B序列中的全局位置，所以划分元素必须在各段之间实行全局比较。
- * 如果在选取A序列中的划分元素时，就考虑到了它在B序列中的全局位序，那么就不必对划分元素施行段间的全局比较，而可直接对按划分元素所断开的各段组两两进行归并，便可完成两个原序列的归并。

对数划分技术

* 划分方法

n个元素A[1..n]分成A[(i-1)logn+1..ilogn], i=1~n/logn

* 示例：PRAM-CREW上的对数划分并行归并排序

(1)归并过程：设有序组A[1..n]和B[1..m]

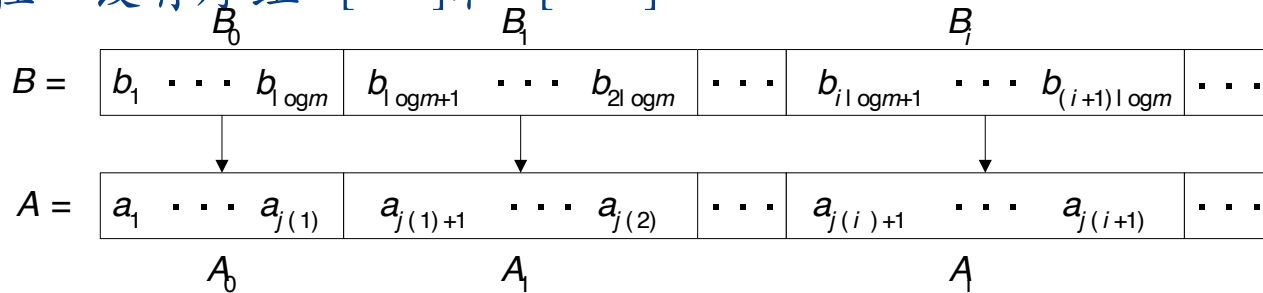

$j[i]=\text{rank}(b_{i\log m}:A)$ 为 $b_{i\log m}$ 在A中的位序，即A中小于等于 $b_{i\log m}$ 的元素个数

(2)例：A=(4,6,7,10,12,15,18,20), B=(3,9,16,21) n=8, m=4

=>logm=log4=2

=> j[1]=rank($b_{\log m}:A$)=rank($b_2:A$)=rank(9:A)=3, j[2]=...=8

B_0 : 3, 9 B_1 : 16, 21

A_0 : 4, 6, 7 A_1 : 10, 12, 15, 18, 20

A和B归并化为(A_0, B_0)和(A_1, B_1)的归并

6.1 划分设计技术

6.1.1 均匀划分技术

6.1.2 方根划分技术

6.1.3 对数划分技术

6.1.4 功能划分技术

功能划分技术

* 问题背景

- * 假定欲从长为 n 的序列中选取前 m 个最小者，此即所谓的 (m,n) -选择问题，那么应如何对原序列施行划分以便并行处理呢？
- * 此时可以使用所谓功能划分法，即将长为 n 的序列划分成等长的一些组，每组中的元素应大于或等于 m （最后一组除外）。然后各组可并行处理。

功能划分技术

* 划分方法

n个元素A[1..n]分成等长的p组，每组满足某种特性。

* 示例：(m, n)选择问题(求出n个元素中前m个最小者)

* 功能划分：要求每组元素个数必须大于m；

* 算法：

输入：A=(a₁, ..., a_n)；输出：前m个最小者；

Begin

(1) 功能划分：将A划分成 $g=n/m$ 组，每组含m个元素；

(2) 局部排序：使用Batcher排序网络将各组并行进行排序；

(3) 两两比较：将所排序的各组两两进行比较，从而形成MIN序列；

(4) 排序-比较：对各个MIN序列，重复执行第(2)和第(3)步，直至选出m个最小者。

End

功能划分技术



图6.3 (m n) - 选择过程

第六章 并行算法的基本设计技术

6.1 划分设计技术

6.2 分治设计技术

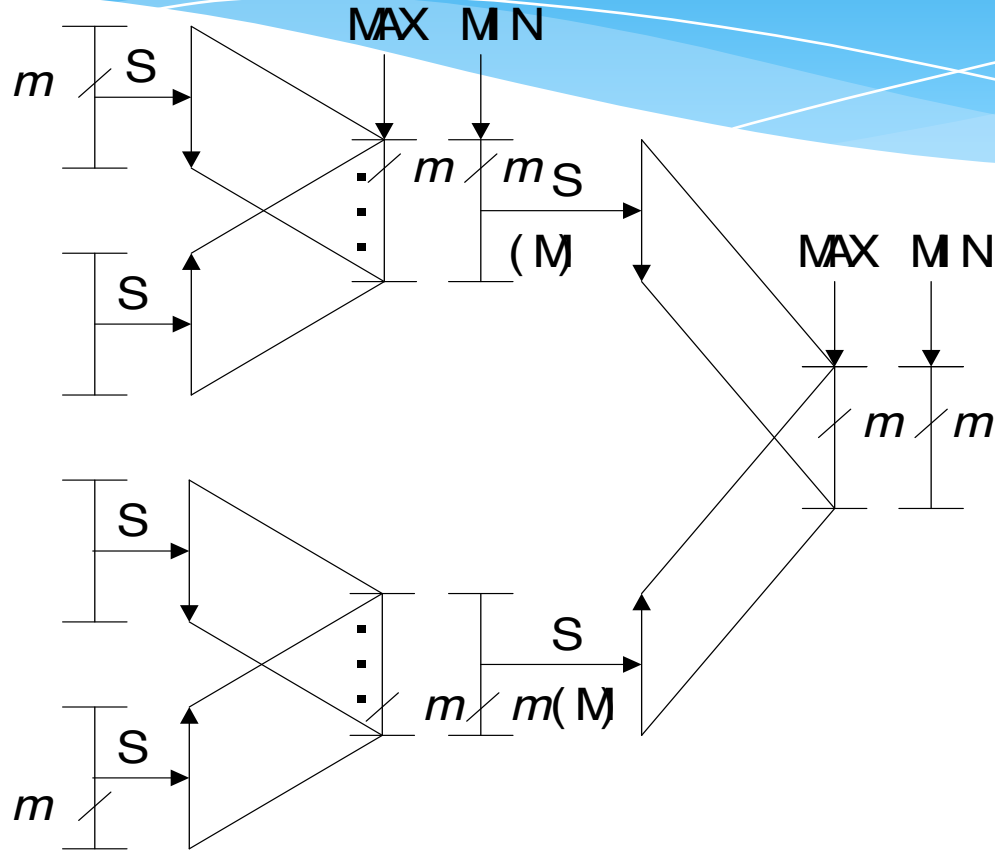
6.3 平衡树设计技术

6.4 倍增设计技术

6.5 流水线设计技术

6.2 分治设计技术

6.2.1 并行分治设计步骤

6.2.2 双调归并网络

6.2.3 并行快速排序

并行分治设计步骤

- * 并行分治法分为三步：
 - * (1)将输入划分成若干个规模相等的子问题；
 - * (2)同时(并行地)递归求解这些子问题；
 - * (3)并行地归并子问题的解，直至得到原问题的解。
- * 分治法与划分法求解问题的共同点在于：
 - * 两者均试图将原问题划分成可并行求解的子问题；
- * 分治法与划分法求解问题的不同点在于：
 - * 分治法的侧重点在于子问题的归并上；
 - * 划分法的注意力则集中在原问题的划分上。

6.2 分治设计技术

6.2.1 并行分治设计步骤

6.2.2 双调归并网络

双调归并网络

* 双调序列(p145定义6.2)

(1,3,5,7,8,6,4,2,0)

(8,7,6,4,2,0,1,3,5)

(1,2,3,4,5,6,7,8)

以上都是双调序列

* Batcher定理

给定双调序列 $(x_0, x_1, \dots, x_{n-1})$, 对于所有的 $0 \leq i \leq \frac{n}{2} - 1$, 执行 x_i 和 $x_{i+n/2}$ 的比较交换得到 $s_i = \min\{x_i, x_{i+n/2}\}$ 和 $l_i = \max\{x_i, x_{i+n/2}\}$ 。则

(1) 小序列 $(s_0, s_1, \dots, s_{n-1})$ 和大序列 $(l_0, l_1, \dots, l_{n-1})$ 仍是双调序列;

(2) 对于所有的 $0 \leq i, j \leq \frac{n}{2} - 1$, 满足 $s_i \leq l_j$ 。

双调归并网络

- * 根据Batcher定理，对双调序列(1,3,5,7,8,6,4,2,0)进行划分：
 - * $n=9, [n/2]=4$
 - * $x_0=1, x_4=8 \rightarrow s_0=1, l_0=8$
 - * $x_1=3, x_5=6 \rightarrow s_1=3, l_1=6$
 - * $x_2=5, x_6=4 \rightarrow s_2=4, l_2=5$
 - * $x_3=7, x_7=2 \rightarrow s_3=2, l_3=7$
 - * $x_8=0 \rightarrow s_4=0$

双调归并网络

* (4,4)双调归并网络

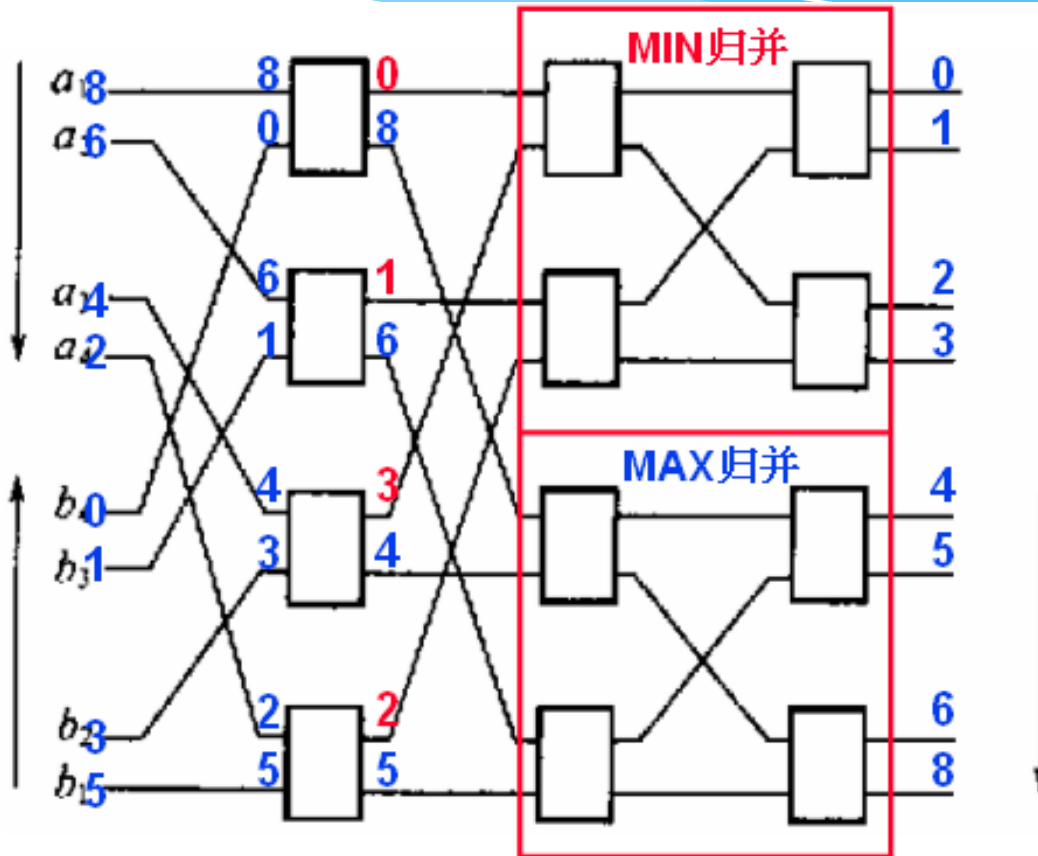

两两比较

2个(2,2)双调归并网络

双调归并网络

* Batcher双调归并算法

输入：双调序列 $X=(x_0, x_1, \dots, x_{n-1})$

输出：非降有序序列 $Y=(y_0, y_1, \dots, y_{n-1})$

Procedure BITONIC_MERG(x)

Begin

(1)for $i=0$ to $n/2-1$ par-do

(1.1) $s_i = \min\{x_i, x_{i+n/2}\}$

(1.2) $l_i = \max\{x_i, x_{i+n/2}\}$

end for

(2)Recursive Call:

(2.1)BITONIC_MERG(MIN= $(s_0, \dots, s_{n/2-1})$)

(2.2)BITONIC_MERG(MIN= $(l_0, \dots, l_{n/2-1})$)

(3)output sequence MIN followed by sequence MAX

End

第六章 并行算法的基本设计技术

6.1 划分设计技术

6.2 分治设计技术

6.3 平衡树设计技术

6.4 倍增设计技术

6.5 流水线设计技术

6.3 平衡树设计技术

6.3.1 设计思想

6.3.2 求最大值

6.3.3 计算前缀和

平衡树设计技术

* 设计思想

以树的叶结点为输入，中间结点为处理结点，由叶向根或由根向叶逐层进行并行处理。

* 示例

* 求最大值

* 计算前缀和

6.3 平衡树设计技术

6.3.1 设计思想

6.3.2 求最大值

6.3.3 计算前缀和

求最大值

* 算法6.8: SIMD-TC(SM)上求最大值算法

Begin

for $k=m-1$ to 0 do

for $j=2^k$ to $2^{k+1}-1$ par-do

$A[j]=\max\{A[2j], A[2j+1]\}$

end for

end for

end

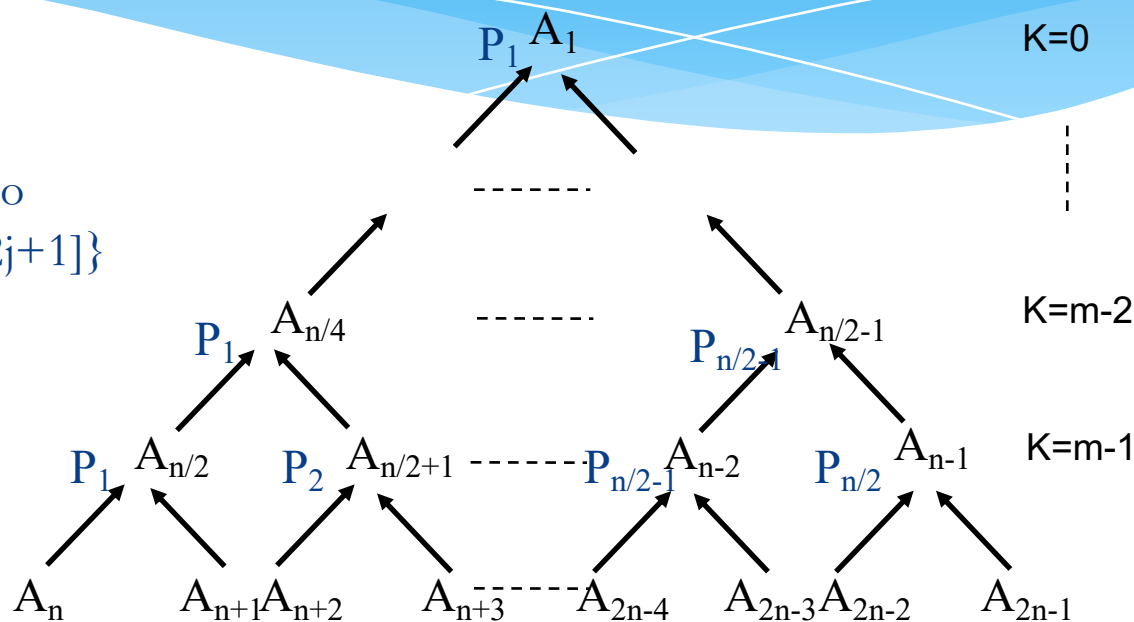

* 图示

* 时间分析

$$t(n)=m \times O(1)=O(\log n)$$

$$p(n)=n/2$$

6.3 平衡树设计技术

6.3.1 设计思想

6.3.2 求最大值

6.3.3 计算前缀和

计算前缀和

* 问题定义

n 个元素 $\{x_1, x_2, \dots, x_n\}$, 前缀和是 n 个部分和:

$$S_i = x_1 * x_2 * \dots * x_i, \quad 1 \leq i \leq n \quad \text{这里} * \text{可以是} + \text{或} \times$$

* 串行算法: $S_i = S_{i-1} * x_i$ 计算时间为 $O(n)$

* 并行算法: p150 算法6.9 SIMD-TC上非递归算法

令 $A[i] = x_i, i = 1 \sim n,$

$B[h, j]$ 和 $C[h, j]$ 为辅助数组 ($h = 0 \sim \log n, j = 1 \sim n/2^h$)

数组 B 记录由叶到根正向遍历树中各结点的信息(求和)

数组 C 记录由根到叶反向遍历树中各结点的信息(播送前缀和)

计算前缀和

* 例: $n=8, p=8, C_{01} \sim C_{08}$ 为前缀和

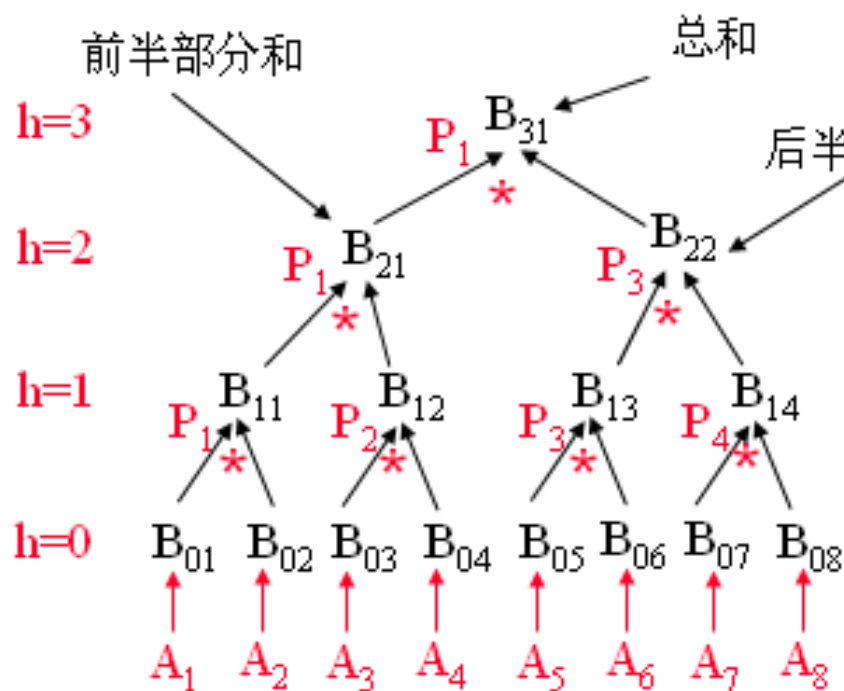

计算: $B[h,j]=B[h-1,2j-1]*B[h-1,2j]$
正向遍历(求和)

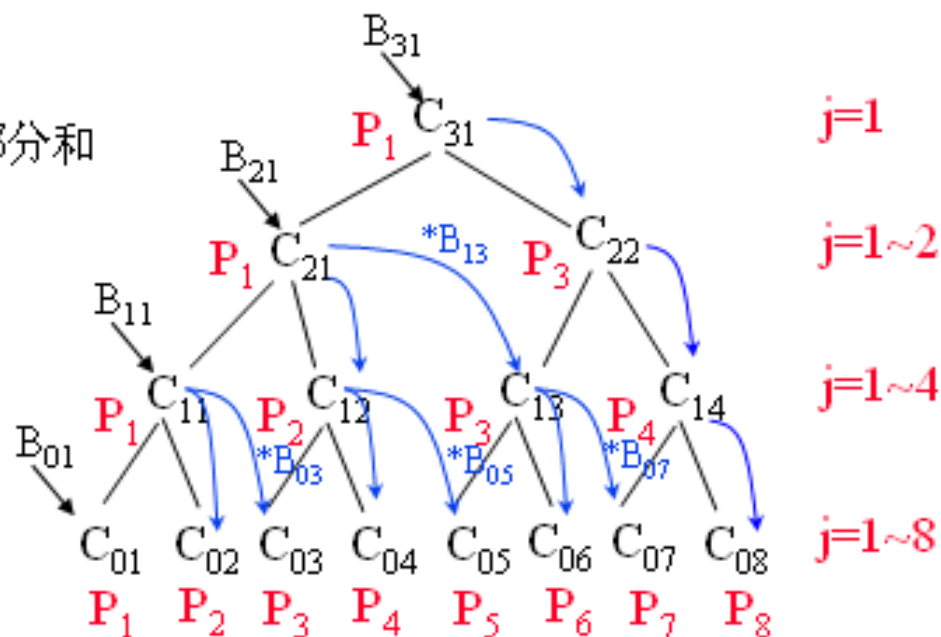

计算: $C[h,1]=B[h,1]$ $j=1$
 $C[h,j]=C[h+1, j/2]$ $j=\text{even}$
 $C[h,j]=C[h+1, (j-1)/2]*B[h, j]$ $j=\text{odd} > 1$
 反向遍历(播送前缀和)

第六章 并行算法的基本设计技术

6.1 划分设计技术

6.2 分治设计技术

6.3 平衡树设计技术

6.4 倍增设计技术

6.5 流水线设计技术

6.4 倍增设计技术

6.4.1 设计思想

6.4.2 表序问题

6.4.3 求森林的根

倍增设计技术

* 设计思想

- * 又称指针跳跃(pointer jumping)技术，特别适合于处理链表或有向树之类的数据结构；
- * 当递归调用时，所要处理数据之间的距离逐步加倍，经过 k 步后即可完成距离为 2^k 的所有数据的计算。

* 示例

- * 表序问题
- * 求森林的根

6.4 倍增设计技术

6.4.1 设计思想

6.4.2 表序问题

6.4.3 求森林的根

表序问题

* 问题描述

n个元素的列表L，求出每个元素在L中的次第号(秩或位序或rank(k))，rank(k)可视为元素k至表尾的距离；

* 示例：n=7

(1) $p[a]=b, p[b]=c, p[c]=d, p[d]=e, p[e]=f, p[f]=g, p[g]=g$

$r[a]=r[b]=r[c]=r[d]=r[e]=r[f]=1, r[g]=0$

(2) $p[a]=c, p[b]=d, p[c]=e, p[d]=f, p[e]=p[f]=p[g]=g$

$r[a]=r[b]=r[c]=r[d]=r[e]=2, r[f]=1, r[g]=0$

(3) $p[a]=e, p[b]=f, p[c]=p[d]=p[e]=p[f]=p[g]=g$

$r[a]=4, r[b]=4, r[c]=4, r[d]=3, r[e]=2, r[f]=1, r[g]=0$

(4) $p[a]=p[b]=p[c]=p[d]=p[e]=p[f]=p[g]=g$

$r[a]=6, r[b]=5, r[c]=4, r[d]=3, r[e]=2, r[f]=1, r[g]=0$

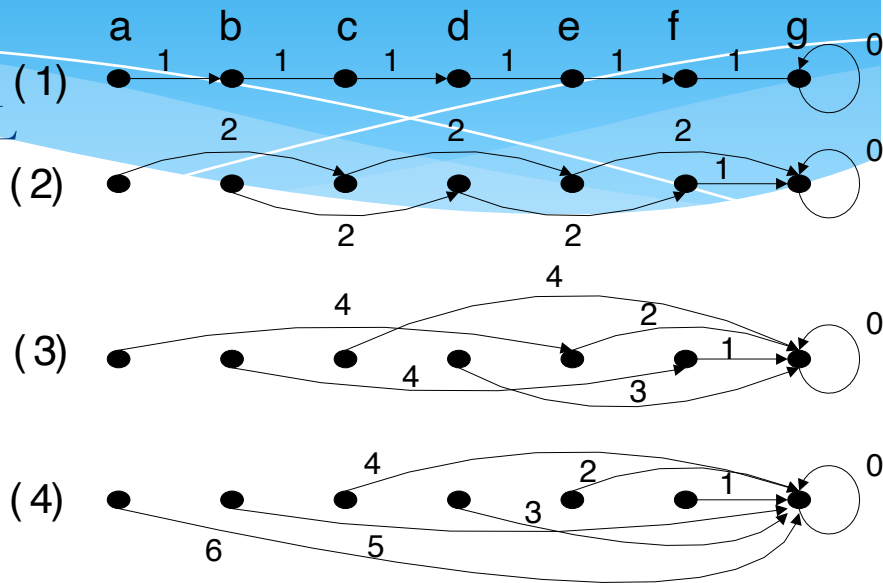

表序问题

* 算法： P151算法6.10

(1) 并行做： 初始化 $p[k]$ 和 $distance[k]$ //O(1)

(2) 执行 $\lceil \log n \rceil$ 次 //O(logn)

(2.1) 对 k 并行地做 //O(1)

如果 k 的后继不等于 k 的后继之后继，则

(i) $distance[k] = distance[k] + distance[p[k]]$

(ii) $p[k] = p[p[k]]$

(2.2) 对 k 并行地做

$rank[k] = distance[k]$ //O(1)

运行时间： $t(n) = O(\log n)$ $p(n) = n$

6.4 倍增设计技术

6.4.1 设计思想

6.4.2 表序问题

6.4.3 求森林的根

求森林的根

* 问题描述

一组有向树F中, 如果 $\langle i, j \rangle$ 是F中的一条弧, 则 $p[i]=j$ (即j是i的双亲); 若i为根, 则 $p[i]=i$ 。求每个结点 $j(j=1\sim n)$ 的树根 $s[j]$ 。

* 示例

初始时

$P[1]=p[2]=5$ $p[3]=p[4]=p[5]=6$

$P[6]=p[7]=8$ $p[8]=8$ $P[9]=10$

$p[10]=11$ $p[11]=12$ $p[12]=13$ $p[13]=13$

$s[i]=p[i]$

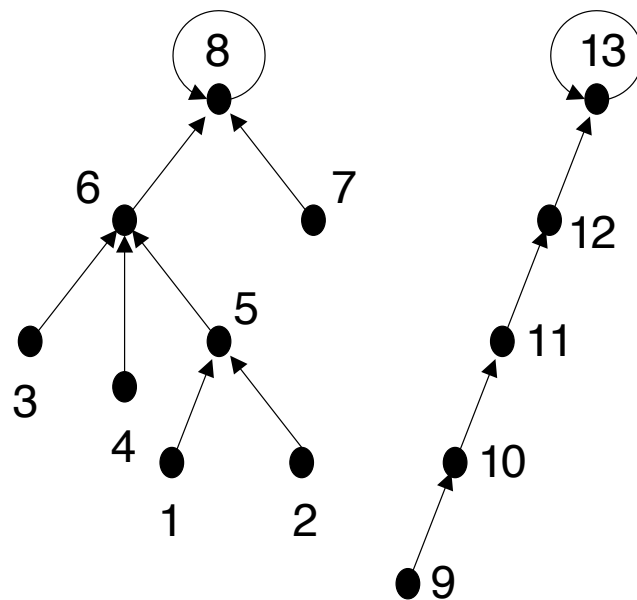

(a)

求森林的根

* 示例

第一次迭代后

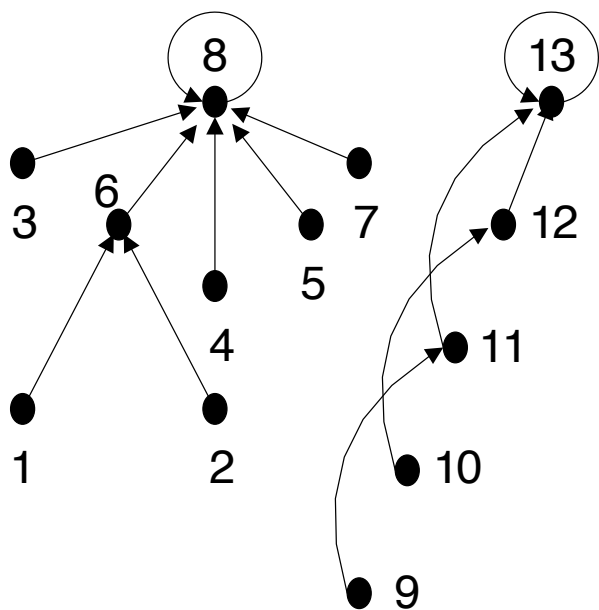

(b)

第二次迭代后

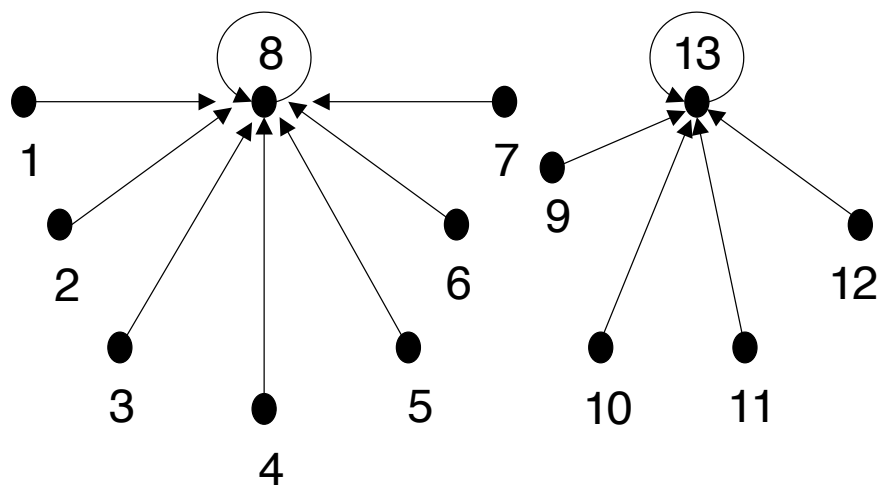

(c)

求森林的根

算法：SIMD-CREW上求森林根的算法

输入：森林F，弧由 $(i, P(i))$ 指定， $1 \leq i \leq n$

输出：对每个节点i,输出包含i的树的根S(i)

Begin

for $1 \leq i \leq n$ **par-do**

(1) $S(i) = P(i)$

(2) **while** $S(i) \neq S(S(i))$ **do**

$S(i) = S(S(i))$

endwhile

endfor

End

令h是森林中树的最大高度，不难看出算法将迭代 $O(\log n)$ 次，每次迭代做了 $O(n)$ 次运算而花费了 $O(1)$ 时间。所以算法的运行时间： $t(n) = O(\log n)$ ，总运算量 $W(n) = O(n \log n)$ 。

第六章 并行算法的基本设计技术

6.1 划分设计技术

6.2 分治设计技术

6.3 平衡树设计技术

6.4 倍增设计技术

6.5 流水线设计技术

6.5 流水线设计技术

6.5.1 设计思想

6.5.2 5-point DFT的计算

流水线设计技术

* 设计思想

- * 将算法流程划分成 p 个前后衔接的任务片断，每个任务片断的输出作为下一个任务片断的输入；
- * 所有任务片断按同样的速率产生出结果。

* 评注

- * 流水线技术是一种广泛应用于并行处理中的技术；
- * 脉动算法(Systolic algorithm)是其中一种流水线技术；

6.5 流水线设计技术

6.5.1 设计思想

6.5.2 5-point DFT 的计算

5-point DFT 的计算

* 问题描述

- * 一个n点的离散傅利叶变换 (DFT), 可定义为: 给定序列 $(a_0, a_1, \dots, a_{n-1})$, 按如下规则变换成序列 $(b_0, b_1, \dots, b_{n-1})$:

$$b_j = \sum_{k=0}^{n-1} a_k w^{kj} \quad (0 \leq j \leq n)$$

5-point DFT 的计算。应用秦九韶(Horner)法则,

$$\left\{ \begin{array}{l} y_0 = b_0 = a_4 \omega^0 + a_3 \omega^0 + a_2 \omega^0 + a_1 \omega^0 + a_0 \\ y_1 = b_1 = a_4 \omega^4 + a_3 \omega^3 + a_2 \omega^2 + a_1 \omega^1 + a_0 \\ y_2 = b_2 = a_4 \omega^8 + a_3 \omega^6 + a_2 \omega^4 + a_1 \omega^2 + a_0 \\ y_3 = b_3 = a_4 \omega^{12} + a_3 \omega^9 + a_2 \omega^6 + a_1 \omega^3 + a_0 \\ y_4 = b_4 = a_4 \omega^{16} + a_3 \omega^{12} + a_2 \omega^8 + a_1 \omega^4 + a_0 \end{array} \right. \Rightarrow \left\{ \begin{array}{l} y_0 = (((a_4 \omega^0 + a_3) \omega^0 + a_2) \omega^0 + a_1) \omega^0 + a_0 \\ y_1 = (((a_4 \omega^1 + a_3) \omega^1 + a_2) \omega^1 + a_1) \omega^1 + a_0 \\ y_2 = (((a_4 \omega^2 + a_3) \omega^2 + a_2) \omega^2 + a_1) \omega^2 + a_0 \\ y_3 = (((a_4 \omega^3 + a_3) \omega^3 + a_2) \omega^3 + a_1) \omega^3 + a_0 \\ y_4 = (((a_4 \omega^4 + a_3) \omega^4 + a_2) \omega^4 + a_1) \omega^4 + a_0 \end{array} \right.$$

5-point DFT 的计算

* 示例: $p(n)=n-1, t(n)=2n-2=O(n)$

